

1 消火栓の標示

消火栓の標示は、次のいずれかで標示するものとする。

(1) 標示ライン

・ 車道の場合

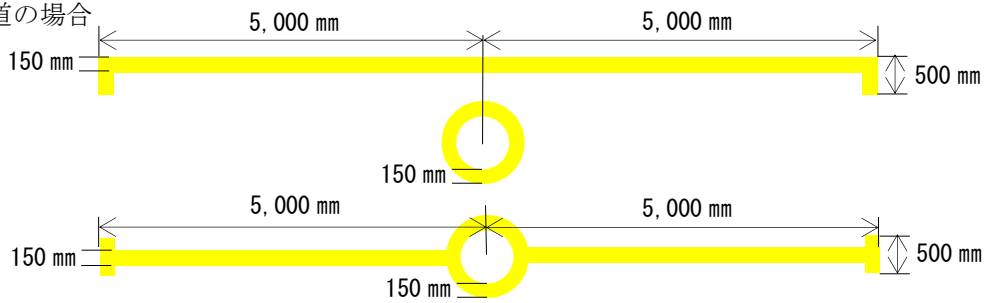

・ 歩道の場合

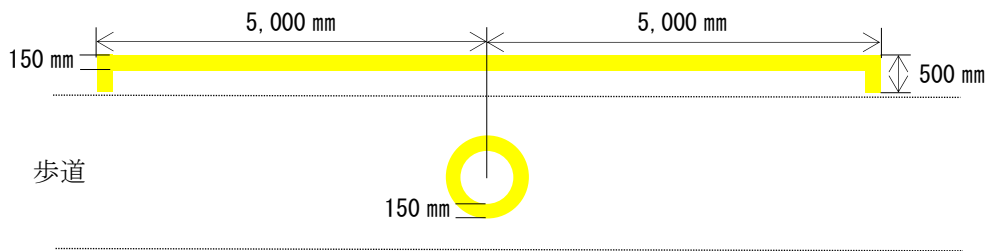

・ 道路脇の場合

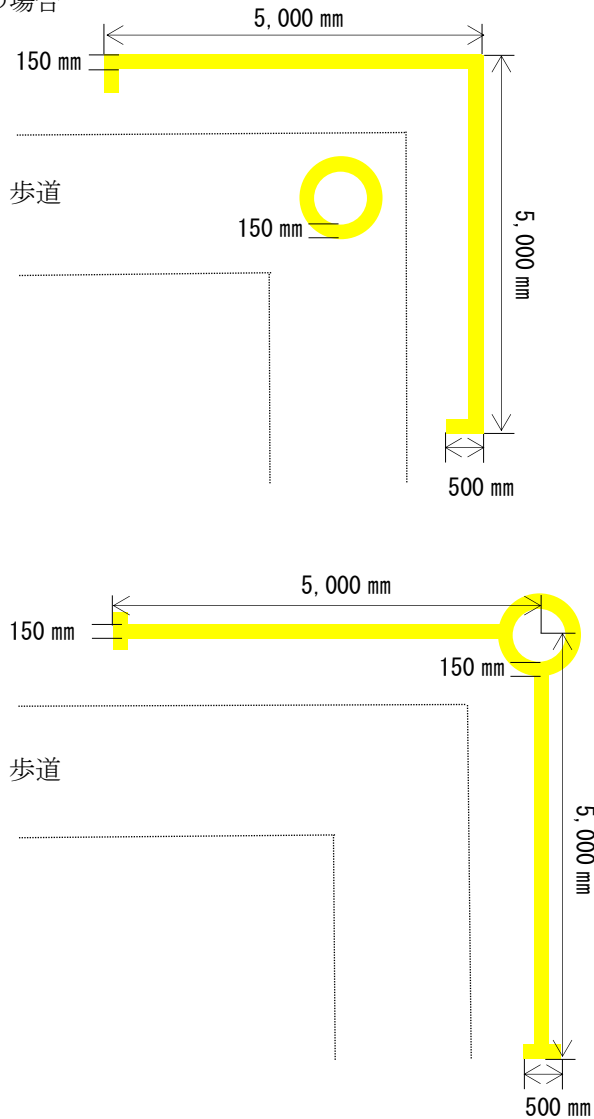

※標示ラインは、黄色の焼付塗装により設置する。以下同じ。

(2) 標識 (575 型・400 型)

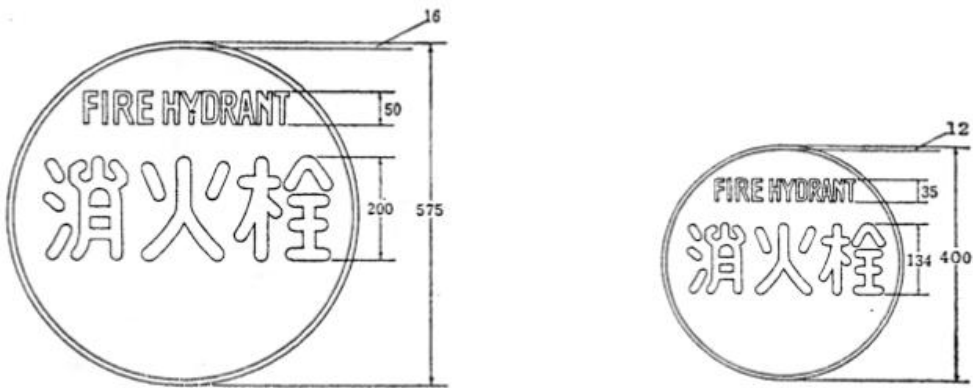

※原則として、575 型は支柱による掲出用とし、400 型はそれ以外の掲出用とする。
文字及び縁を白色、地を赤色とする。

2 防火水槽の標示

防火水槽の標示は、次のいずれかで標示するものとする。

(1) 標示ライン

- ・車道の場合



- ・歩道の場合

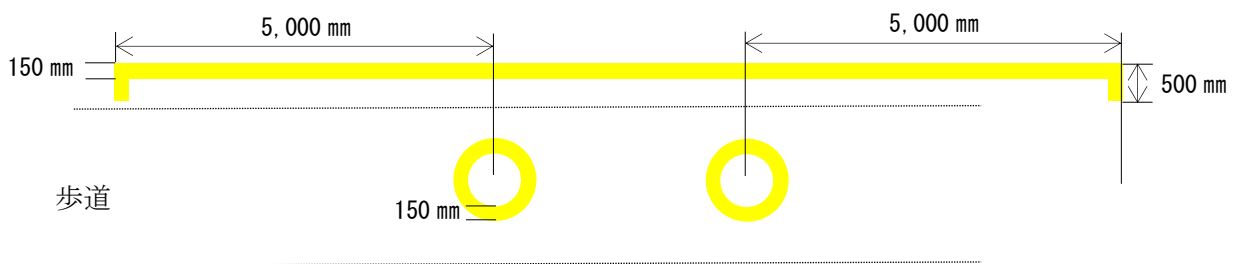

(2) 標識 (575 型・400 型)

防火水槽の標示を標識により行う場合は、駐車禁止の標示も併せて行うものとする。

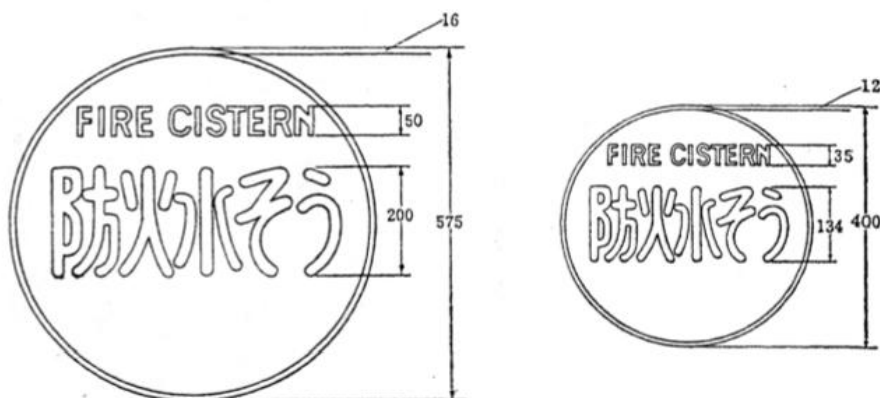

※原則として、575型は支柱による掲出用とし、400型はそれ以外の掲出用とする。
文字及び縁を白色、地を赤色とする。

(3) 駐車禁止標示

防火水槽上部に以下の標示を行う。

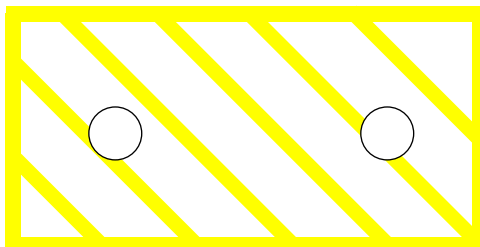

3 その他

(1) 開発行為者は、標示ライン設置例を参考に設置する。

(2) 開発行為者は、ここに定めた方法で標示ができない場合は、管轄する消防署長と協議するものとする。